



ТАЙМЫРСКИЙ ДОЛГАНО-НЕНЕЦКИЙ МУНИЦИПАЛЬНЫЙ РАЙОН

АДМИНИСТРАЦИЯ

ПОСТАНОВЛЕНИЕ

от 21.11. 23 1676
от _____ 20__ г., № _____

О предварительном согласовании предоставления земельного участка и утверждении схемы расположения земельного участка на кадастровом плане территории по заявлению Управления по делам гражданской обороны и чрезвычайным ситуациям Администрации Таймырского Долгано-Ненецкого муниципального района

В соответствии со статьями 11.10 и 39.15 Земельного кодекса Российской Федерации, на основании заявления Управления по делам гражданской обороны и чрезвычайным ситуациям Администрации Таймырского Долгано-Ненецкого муниципального района от 08.11.2023 № 2169-01-09 Администрация муниципального района

ПОСТАНОВЛЯЕТ:

1. Предварительно согласовать Управлению по делам гражданской обороны и чрезвычайным ситуациям Администрации Таймырского Долгано-Ненецкого муниципального района (ОГРН 1058484026677, ИНН 8401011445, КПП 840101001, 647000 г. Дудинка, ул. Советская, д.12) предоставление земельного участка площадью **3 712 кв.м** в границах кадастрового квартала **84:05:0020205** территориальной зоны «Жилая зона» из состава категории земель населенных пунктов, расположенного по адресу (местоположение): Красноярский край, Таймырский Долгано-Ненецкий муниципальный район, с. Хатанга.

2. Утвердить схему расположения земельного участка на кадастровом плане территории площадью **3 712 кв.м** в границах кадастрового квартала **84:05:0020205** согласно приложению территориальной зоны «Жилая зона» из состава категории земель населенных пунктов, расположенного по адресу (местоположение): Красноярский край, Таймырский Долгано-Ненецкий муниципальный район, с. Хатанга.

3. Предоставление земельного участка в соответствии со схемой расположения земельного участка на кадастровом плане территории согласно приложению возможно после изменения вида разрешённого использования земельного участка, в соответствии с целью использования земельного участка: строительства здания АБК и гаража аварийно-спасательной службы сп. Хатанга.

4. Управление по делам гражданской обороны и чрезвычайным ситуациям Администрации Таймырского Долгано-Ненецкого муниципального района имеет право обратиться без доверенности с заявлением о постановке на государственный учет земельного участка в Управление Федеральной службы государственной регистрации, кадастра и картографии по Красноярскому краю.

**Временно исполняющая полномочия
Главы муниципального района**



А.Н. Заднепровская

СХЕМА РАСПОЛОЖЕНИЯ ЗЕМЕЛЬНОГО УЧАСТКА НА КАДАСТРОВОМ ПЛАНЕ ТЕРРИТОРИИ

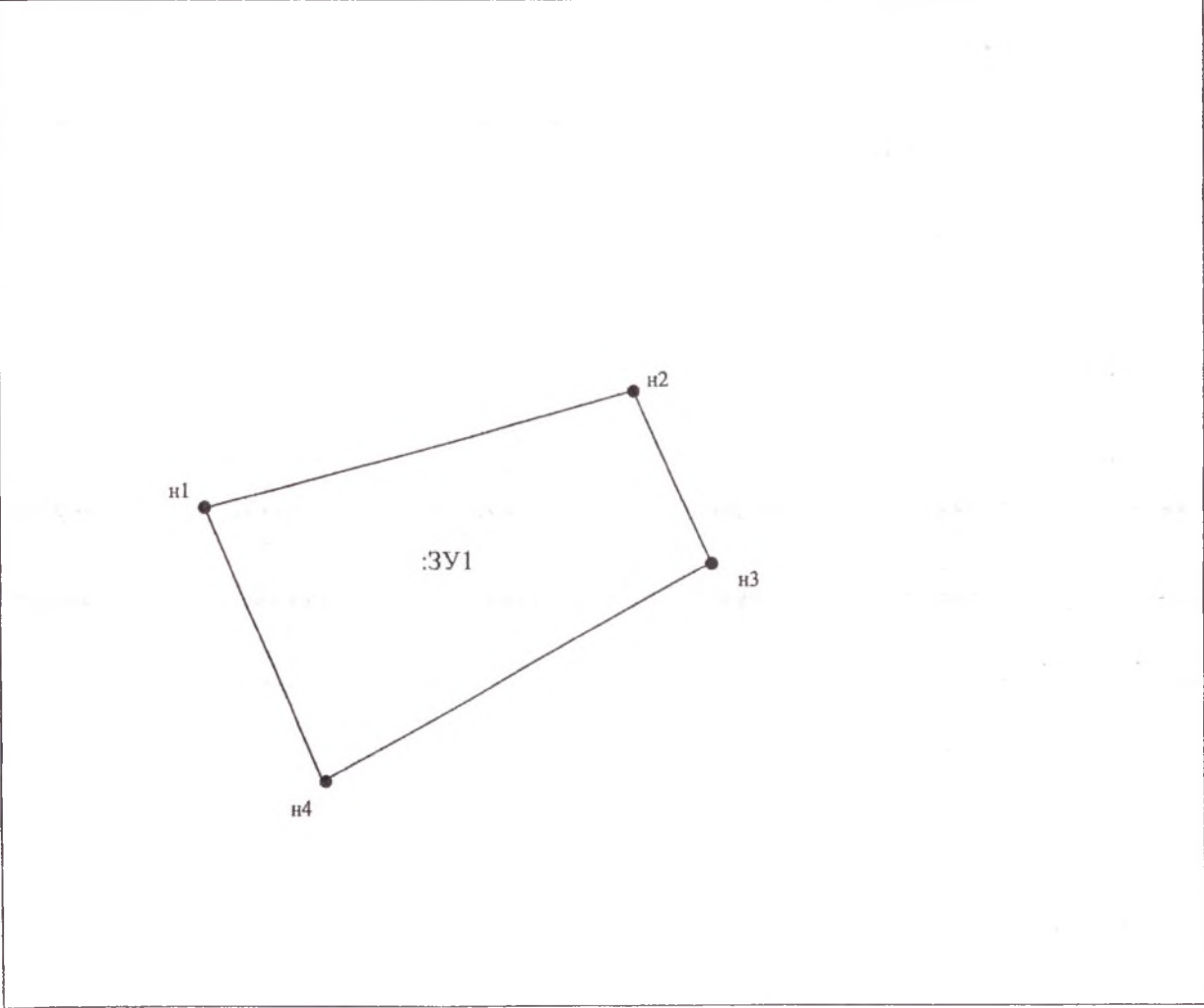
1	Условный номер земельного участка :ЗУ1			3	Лист																		
2	Площадь земельного участка 3712 м ²				1																		
4	Кадастровый квартал земельного участка: 84:05:0020205	5	Обозначение характерных точек границ ЗУ	Координаты (МСК 170)																			
6				<table border="1"> <thead> <tr> <th>№ точки 1</th> <th>X 2</th> <th>Y 3</th> </tr> </thead> <tbody> <tr> <td>н1</td> <td>1632781.57</td> <td>106366.01</td> </tr> <tr> <td>н2</td> <td>1632832.34</td> <td>106432.53</td> </tr> <tr> <td>н3</td> <td>1632863.04</td> <td>106410.85</td> </tr> <tr> <td>н4</td> <td>1632823.72</td> <td>106336.65</td> </tr> <tr> <td>н1</td> <td>1632781.57</td> <td>106366.01</td> </tr> </tbody> </table>		№ точки 1	X 2	Y 3	н1	1632781.57	106366.01	н2	1632832.34	106432.53	н3	1632863.04	106410.85	н4	1632823.72	106336.65	н1	1632781.57	106366.01
№ точки 1	X 2	Y 3																					
н1	1632781.57	106366.01																					
н2	1632832.34	106432.53																					
н3	1632863.04	106410.85																					
н4	1632823.72	106336.65																					
н1	1632781.57	106366.01																					
7	Масштаб			<p>Условные обозначения:</p> <p>— граница образуемого земельного участка</p> <p>— граница существующего земельного участка</p> <p>- - - граница кадастрового квартала</p> <p>1 ● обозначение характерных существующих точек границ земельного участка</p> <p>н1 ● обозначение характерных образуемых точек границ земельного участка</p> <p>:ЗУ1 обозначение образуемого земельного участка</p> <p>:1 обозначение существующего земельного участка</p>																			